

XXX

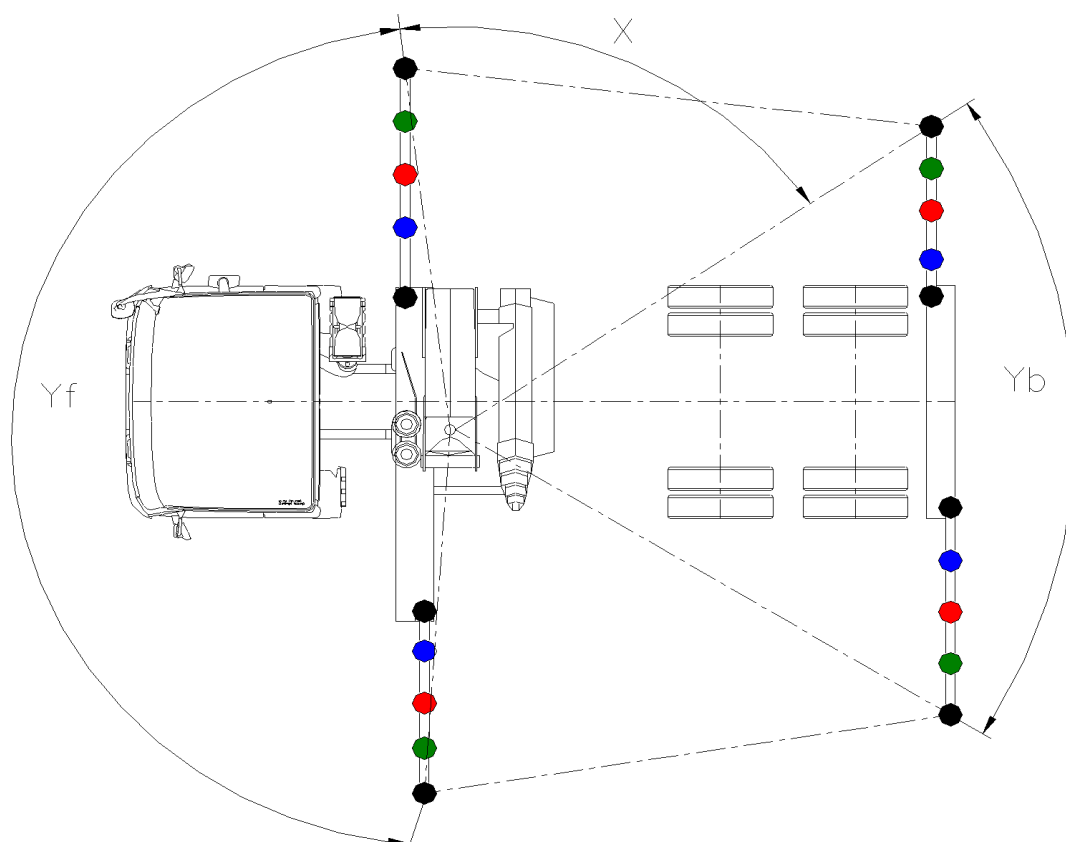
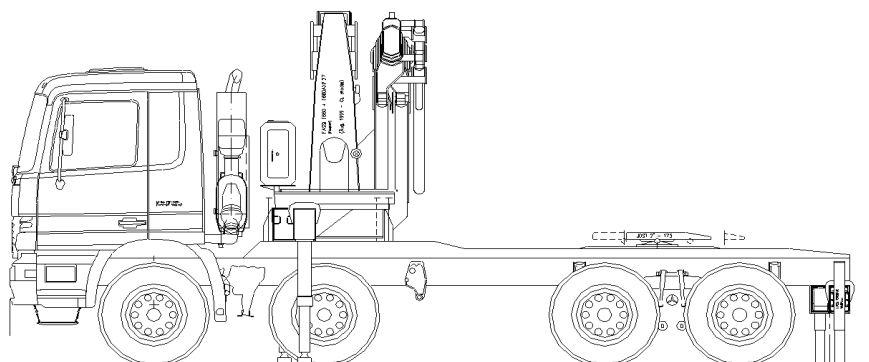

1. Ved udtræk af støttebenene, jf. farvemarkeringen, er kurverne gældende for løft på siderne i område X. Kurverne er gældende fra forreste til bagerste støtteben i hvert område.

Det er udtrækket af de støtteben, der løftes over, der bestemmer max. løftekapacitet.

2. Ved udlæg fremad og bagud, gælder vægtene angivet separate tabeller, i område Yf og Yb.
3. Kurverne er gældende når hele køretøjets egenvægt, indgår i det stabiliserende moment. (Chassisrammen trækker i akslerne.)

Der vil da altid være en stabilitetsfaktor mod væltning på min. 1,4, med helt udkørte støttebensbomme samt ret bagud, og en stabilitetsfaktor fra 1,5 til 1,7 med reduceret støttebensudtræk.